

8219/20

Klema spawana Gantrail

www.hak.com.pl

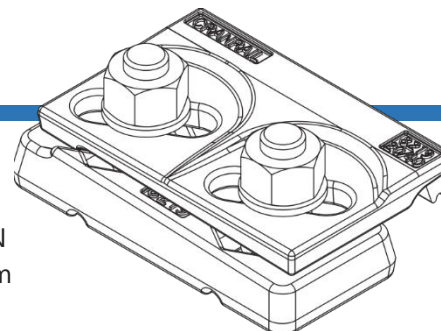

Regulowana klema 8219/20 Gantrail została zaprojektowana do mocowania torowisk na wąskich podporach, w aplikacjach wymagających największej wytrzymałości. Znosi obciążenie boczne szyny 200kN (20,4t). Niski profil klemy pozwala na stosowanie z dźwignicami wyposażonymi w rolki prowadzące.

SPECYFIKACJA:

Maks. obciążenie boczne: 200 kN
Zakres regulacji poziomej: 20 mm

WYMIARY:

Nr ref.	X	Y Nakrętka wysoka	Y Nakrętka niska	Z	Waga (kg)
8219/20/40	40	60	55	37	2,73

* waga bez śruby, nakrętki i podkładki

UWAGA: Zespół zaciskowy jest dostarczany bez nakrętki, śruby i podkładki

8219/20

CECHY:

- Sprawdzona konstrukcja stosowana jest od wielu lat na całym świecie.
- Stopa klemy jest przyspawana do konstrukcji wsporczej. Nie ma konieczności dostępu od spodu.
- Dwie części klemy są zespolone i zablokowane śrubą klasy 8.8.
- Klema ma mechanizm samozaciskowy.
- Wulkanizowana guma gwarantuje kontrolowany docisk szyny.

KOMPONENTY:

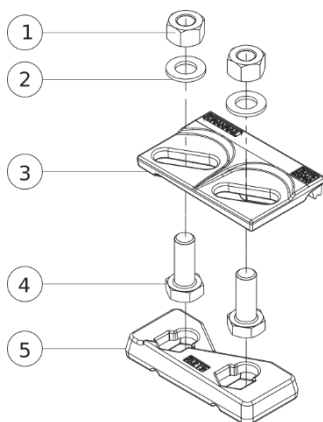

1. Nakrętka mocująca
2. Przekładki
3. Górna część klemy zintegrowana z gumowym noskiem
4. Śruby mocujące M20
5. Dolna część klemy przeznaczona do przyspawania

1. SZYNA NA PRZEKŁADCE

2. SZYNA BEZ PRZEKŁADKI

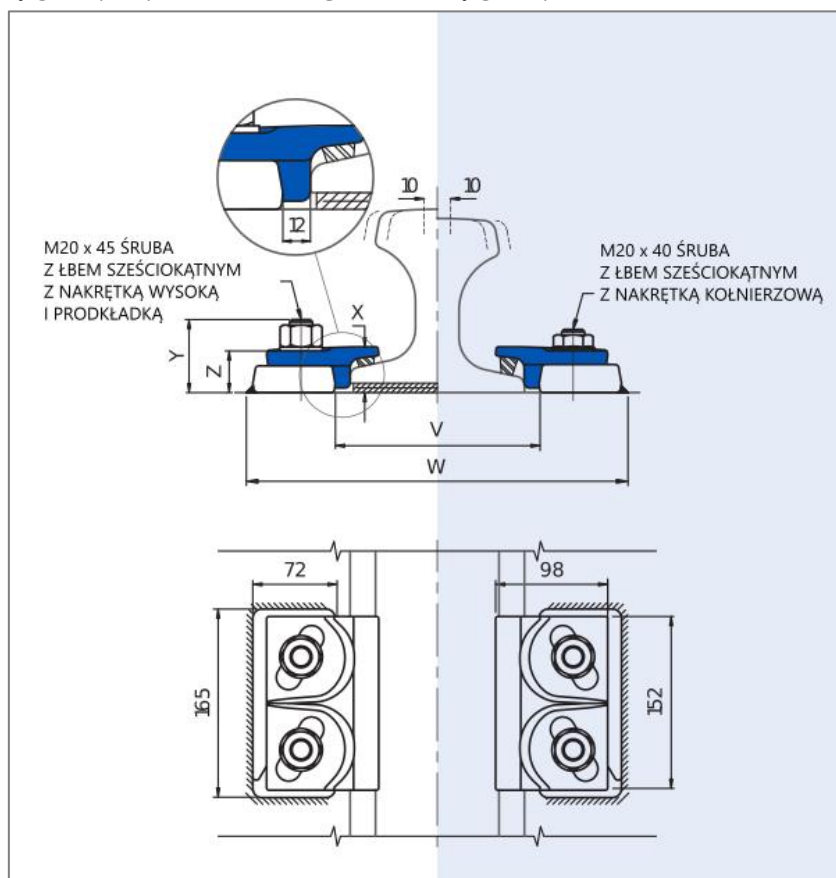

Minimalna szerokość montażowa:

W = Szerokość szyny (F) + 187 mm

V = Szerokość szyny (F) + 24 mm

8219/20

Klema spawana Gantrail

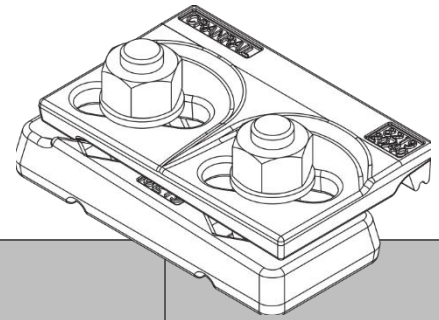

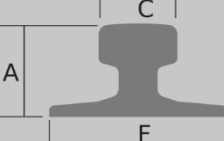
	F mm	C mm	A mm	1. KLEMA NA PRZEKŁADCE	2. KLEMA DO SZYNY BEZ PRZEKŁADKI *
A 100	200	100	95	8219/20/40	8219/20/40
A 120	220	120	105	8219/20/40	8219/20/40
A 150	220	150	150	8219/20/40	8219/20/40
89 kg CR	178	102	114	8219/20/40	8219/20/40
MRS 86	165	102	102	8219/20/40	8219/20/40
MRS 87 A (PRI85R)	152	102	152	-	8219/20/40
MRS 125	180	120	180	-	8219/20/40
MRS 221	220	220	160	-	8219/20/40
ISCR 100	150	102	150	8219/20/40	8219/20/40
ISCR 120	170	120	170	8219/20/40	8219/20/40
ISCR 140	170	140	170	-	8219/20/40
QU 100	150	100	150	8219/20/40	8219/20/40
QU 120	170	120	170	8219/20/40	8219/20/40
171 CR (MRS 85)	150	103	152	8219/20/40	8219/20/40
175 CR (MRS 87B)	152	102	152	8219/20/40	8219/20/40
ISCOR 57	140	70	165	8219/20/40	8219/20/40
CR 73	140	100	135	8219/20/40	8219/20/40
CR 100	155	120	150	-	8219/20/40
73 kg AS	146	70	157	-	8219/20/40
86 kg AS	165	102	102	8219/20/40	8219/20/40

TEN TYP KLEM MOŻE BYĆ STOSOWANY RÓWNIEŻ DO SZYN INNYCH NIŻ WYMIENIONE W TABELI

W celu uzyskania pełnych informacji o możliwych rozwiązaniach prosimy o kontakt. Wszystkie szyny mogą być montowane z użyciem klem zarówno spawanych, jak i przykręcanych. Zastrzegamy, że produkty, a wraz z nimi ich specyfikacja, mogą zostać zmienione bez zapowiedzi.

INSTRUKCJA INSTALACJI

Spawać dookoła podstawy klemy spoiną pachwinową o grubości 5 mm, wykorzystując elektrody zasadowe. Zaleca się stosowanie elektrod EB-150 firmy ESAB. Podstawa klemy wykonana jest ze stali spawalnej.

* W przypadku szyn bez przekładki należy unikać spawania tuż przy szynie oraz równoległe do niej.

MOMENT DOKRĘCENIA: 250Nm

W przypadku jakichkolwiek pytań dot. montażu prosimy o kontakt.

SZCZEGÓŁY SPAWANIA

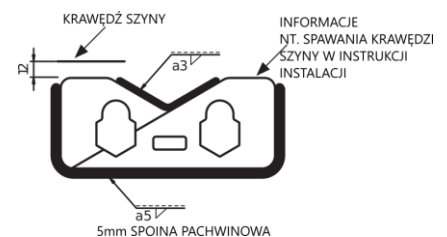

Ekspert podtorzy dźwignicowych

www.hak.com.pl



Przedsiębiorstwo HAK Sp. z o.o.

ul. Jerzmanowska 8f
54-519 Wrocław
POLSKA

Tel. +48 (71) 349 45 35
E-mail: hak@hak.com.pl
WWW: www.hak.com.pl



Gantry Railing LTD

Sudmeadow Road
Hempsted
Gloucester GL2 5HG
ENGLAND

Tel. +44 (0) 1452 300688
E-mail: info@gantrail.com
WWW: www.gantrail.com